

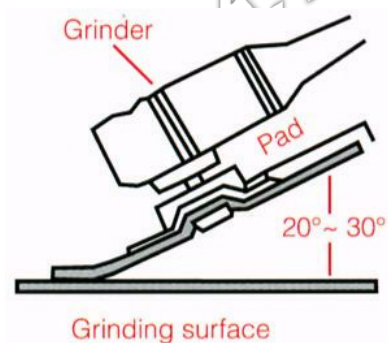

**SPECIALITY GRINDING AND FINISHING PRODUCTS**

แผ่นเจียร (อ่อนตัว AC60) สำหรับ เจียรชิ้นงานขั้นตอนท้ายสุด เพื่อให้ชิ้นงานที่มีความเรียบ และ ผิวงานละเอียด

ประเภท	ขนาด	เกรด	ความเร็วรอบ สูงสุด r.p.m.	บรรจุ ใบ/ลัง	ราคา
แผ่นเจียรเหล็ก	(4") 100x2x16	AC60 BF27	13700	50/400	18
แผ่นเจียรเหล็ก	(5") 100x2x16	AC60 BF27	9600	50/200	*
แผ่นเจียรเหล็ก	(7") 180x3x22	AC60 BF27	8500	50/100	39



(A) When the back-up pad is not used

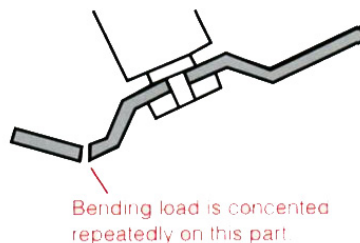

(B) When the back-up pad is used.

